

2.2 Typenschild

Jede Maschine ist mit einem Typenschild versehen:

		
Bühler GmbH, D-38023 Braunschweig		
Maschinen-Typ:		
Maschinen-Nr:		Baujahr:

Die mit «**» bezeichneten Daten sind maschinenspezifisch in das Typenschild eingeprägt.

2.3 Baugrößen/Ausführungen

Baugröße	150
Getriebemotor Pulsator (kW)	0,25
Getriebemotor Auslaufstation (kW)	0,37
Kühlpulsator	–
Getriebemotor Kühlpulsator (kW)	–

*) Kühlpulsator durch Pulsator über Kette angetrieben.



Hinweis:

Die Leistung des Wirbelschicht-Trockners/-Kühlers ist vom Produkt und von dem geforderten Trocknungs- bzw. Kühlungsgrad abhängig.

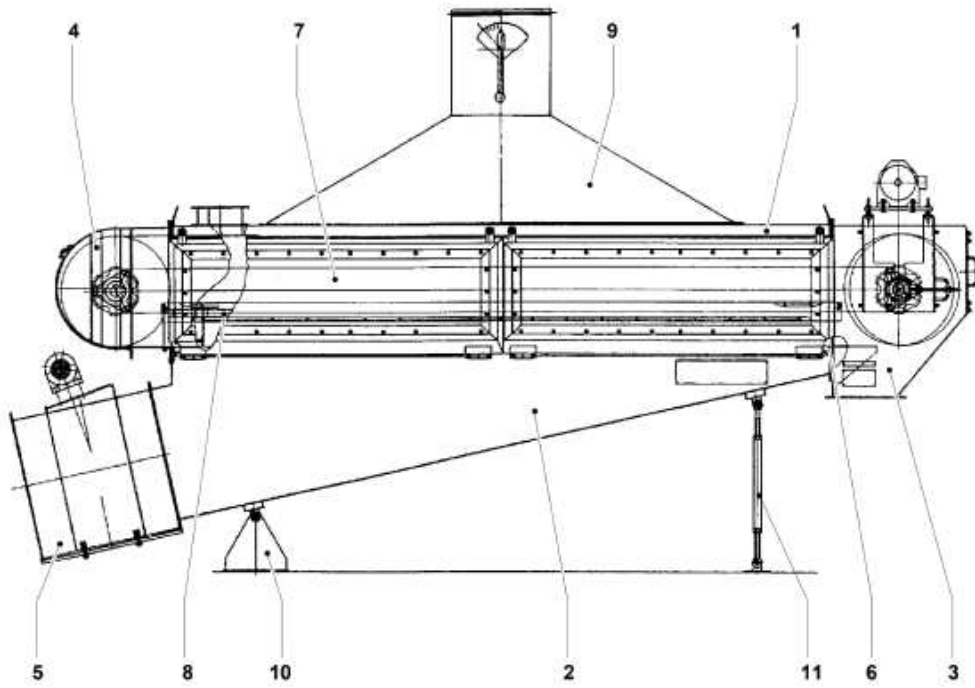

Fig. 2.1

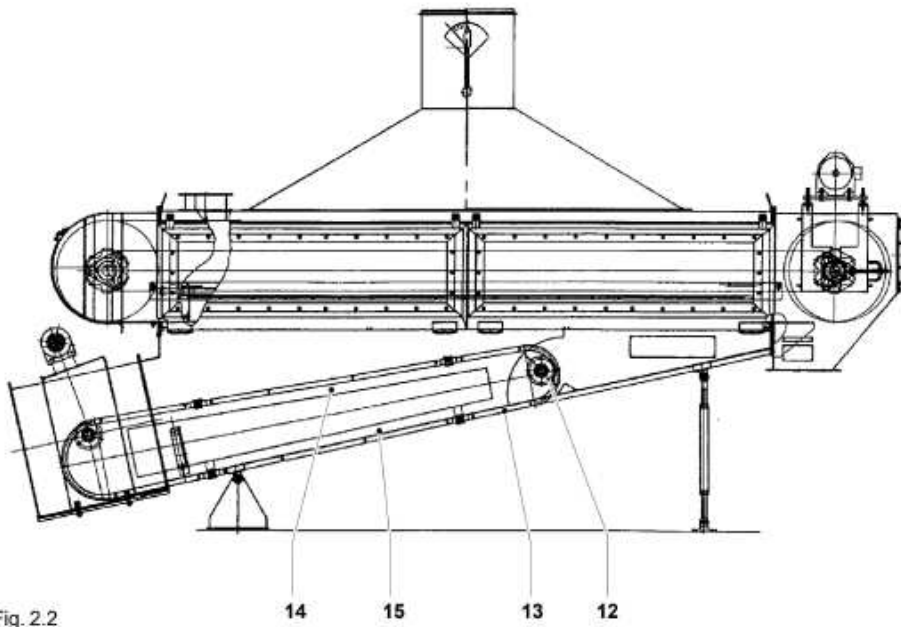

Fig. 2.2

2.3 Aufbau

Der Wirbelschicht-Trockner/-Kühler ist eine Schweisskonstruktion im Baukasten-Prinzip, der sowohl in Normalstahlausführung als auch in nichtrostendem Stahl hergestellt wird.

Er besteht aus folgenden Baugruppen:

- Oberteil (1) mit Produkteinlauf
- Unterteil (2), durch eine Mittelwand in eine rechte und eine linke Hälfte unterteilt
- Auslauf (3) mit regelbarem Antrieb für eine Förderkette
- Umlenkstation (4) mit Reinigungsdeckel
- Pulsator mit Antrieb (5),
- Siebrost (6) zwischen Ober- und Unterteil, durch über die ganze Länge reichende, seitliche Sichttüren (7) leicht zugänglich sowie auswechselbar
- Förderkette mit Mitnehmern (8)
- Luftabsaugstutzen (9) für die Aspiration (kann auch als Absaughaube mit oder ohne Drosselklappe ausgeführt werden),

Für die Aufstellung der Maschine sind am Unterteil ein Lagerbock (10) sowie zwei verstellbare Stützen (11) montiert.

Der Typ OTW-C ist im Unterteil zusätzlich mit einem Kühlpulsator (12) ausgerüstet. Dabei wird die Siebrostfläche in einem Verhältnis 2/3 (*Trockenzone*) zu 1/3 (*Kühlzone*) aufgeteilt. Zur Luftzuführung sind im Unterteil zwei Lufteintrittsflansche (13) vorgesehen.

Der Antrieb des Kühlpulsators (12) wird über einen Kettenantrieb (14) vom Pulsator (5) abgenommen. Der Kettenantrieb (14) ist mit einem Schutzkasten (15) vollständig geschlossen.

Beim Typ 500C wird der Kühlpulsator durch einen separaten Antrieb über Keilriementrieb angetrieben.

Fig. 2.5

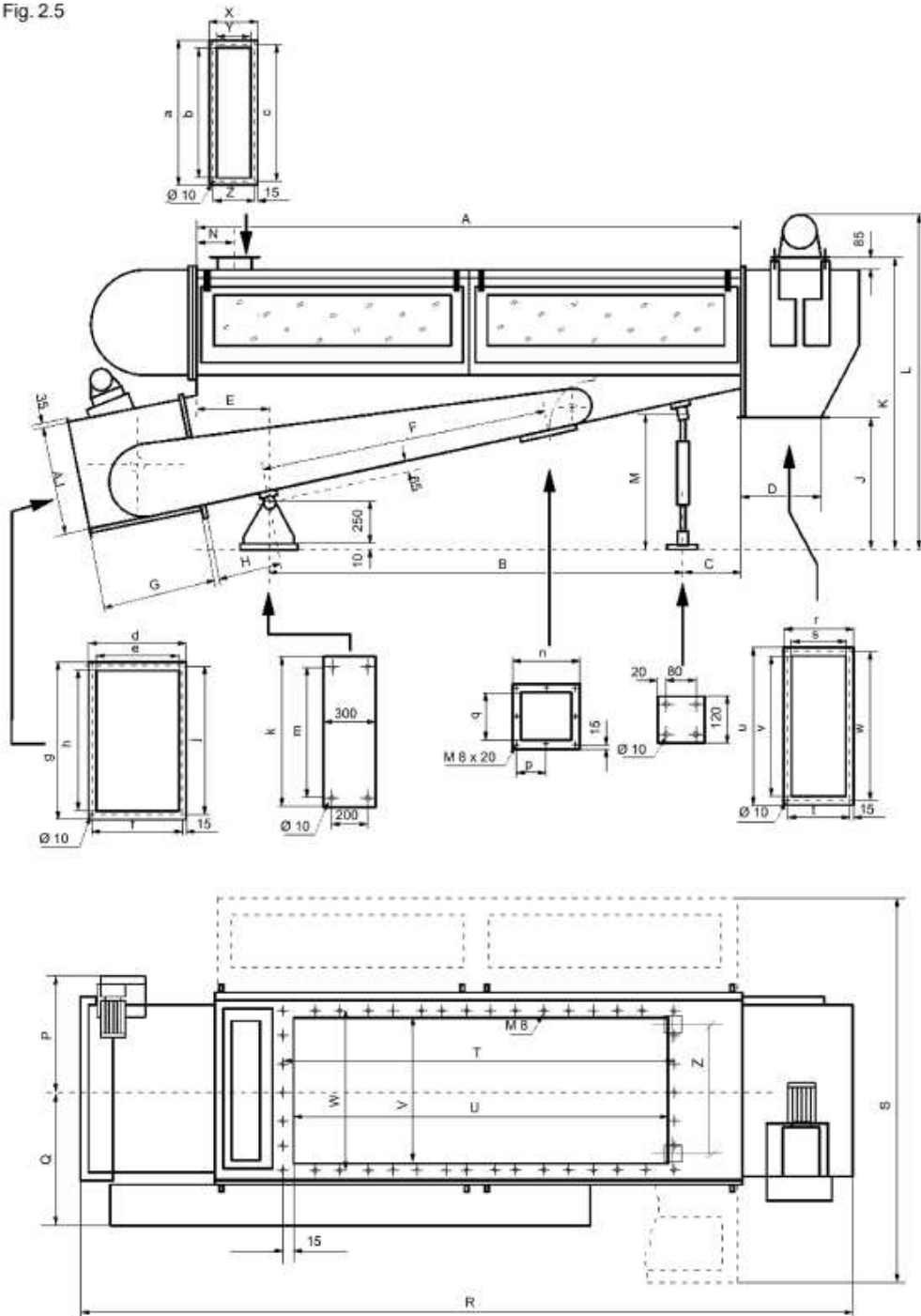

2.7 Masse und Gewichte

Mass	OTW-Z 150	OTW-Z 150C	OTW-Z 300	OTW-Z 300C	OTW-Z 500	OTW-Z 500C
A	2046	2046	3026	3026	3626	3626
B	1571	1571	2305	~ 2305	2695	~ 2700
C	235	235	343	345	475	475
D	300	300	400	400	400	400
E	247	247	380	380	~ 460	~ 460
F	–	1035 ****	–	1513	–	~ 1835
G	440	440	640	640	640	640
H	245	245	345	345	445	445
J	610	610	790	790	790	790
K	< 1480	< 1480	< 1655	< 1655	< 1655	< 1655
L	1680 * 1885 **	1680 * 1885 **	1860 * 2035 **	1860 * 2035 **	1860 * 2035 **	1860 * 2035 **
M	600	600	757	757	745	745
N	180	180	225	225	225	225
P	–	~ 560	690	690	890	890
Q	–	~ 550	675	675	875	875
R	~ 3143	~ 3143	~ 4420	~ 4420	~ 5020	~ 5020
S	1438 ***	1540 ***	2226	2226	2626	2626
T	10 x 136	10 x 136	15 x 146	15 x 146	16 x 150	16 x 150
U	1332	1332	2160	2160	2370	2370
V	606	606	852	852	1240	1240
W	2 x 127 126 2 x 127	2 x 127 126 2 x 127	6 x 147	6 x 147	9 x 141	9 x 141
X	264	264	315	315	335	335
Y	200	200	250	250	250	250
Z	2 x 117	2 x 117	2 x 142,5	2 x 142,5	2 x 150	2 x 150
a	664	664	926	926	1335	1335
b	600	600	1000	1000	1250	1250
c	2 x 127 1 x 126 2 x 127	2 x 127 1 x 126 2 x 127	7 x 128	7 x 128	10 x 130	10 x 130
d	465	465	670	670	670	670
e	395	395	600	600	600	600
f	3 x 145	3 x 145	4 x 160	4 x 160	4 x 160	4 x 160
g	840	840	1090	1090	1490	1490
h	770	770	1020	1020	1420	1420
j	5 x 162	5 x 162	3 x 150 1 x 160 3 x 150	3 x 150 1 x 160 3 x 150	4 x 162 1 x 164 4 x 162	4 x 162 1 x 164 4 x 162
k	700	700	960	960	1360	1360
m	500	500	760	760	1060	1060
n	–	270	–	290	–	350
p	–	120	–	130	–	160
q	–	200	–	220	–	280
r	370	370	470	470	470	470
s	300	300	400	400	400	400
t	110/120/110	110/120/110	4 x 110	4 x 110	4 x 110	4 x 110
u	820	820	1070	1070	1470	1470
v	750	750	1000	1000	1400	1400
w	5 x 158	5 x 158	1 x 145 5 x 150 1 x 145	1 x 145 5 x 150 1 x 145	9 x 160	9 x 160
Z	620	620	878	878	1278	1278
Gewicht	ca. 1020 kg	ca. 1060 kg	1545	1585	2005	2045
* = FU						
** = Verstellgetriebe						
*** = Baugrößen 150 entgegen Zeichnung nur mit Türen auf einer Seite						
**** = Kettenkasten bei Baugrößen 150 entgegen Zeichnung auf gegenüberliegender Seite						